



WITTENSTEIN

alpha

Hygienic Design Mounting Kit

Instructieblad

WITTENSTEIN alpha GmbH

Walter-Wittenstein-Straße 1

D-97999 Igersheim

Germany

Customer Service

		✉	☎
Deutschland	WITTENSTEIN alpha GmbH	service@wittenstein.de	+49 7931 493-12900
Benelux	WITTENSTEIN BVBA	service@wittenstein.biz	+32 9 326 73 80
Brasil	WITTENSTEIN do Brasil	vendas@wittenstein.com.br	+55 15 3411 6454
中国	威腾斯坦（杭州）实业有限公司	service@wittenstein.cn	+86 571 8869 5856
Österreich	WITTENSTEIN GmbH	office@wittenstein.at	+43 2256 65632-0
Danmark	WITTENSTEIN AB	info@wittenstein.dk	+45 4027 4151
France	WITTENSTEIN sarl	info@wittenstein.fr	+33 134 17 90 95
Great Britain	WITTENSTEIN Ltd.	sales.uk@wittenstein.co.uk	+44 1782 286 427
Italia	WITTENSTEIN S.P.A.	customerservice@wittenstein.it	+39 02 241357-1
日本	ヴィッテンシュタイン株式会社	sales@wittenstein.jp	+81-3-6680-2835
North America	WITTENSTEIN holding Corp.	technicalsupport@wittenstein-us.com	+1 630-540-5300
España	WITTENSTEIN S.L.U.	info@wittenstein.es	+34 93 479 1305
Sverige	WITTENSTEIN AB	info@wittenstein.se	+46 40-26 50 10
Schweiz	WITTENSTEIN AG Schweiz	sales@wittenstein.ch	+41 81 300 10 30
台湾	威騰斯坦有限公司	info@wittenstein.tw	+886 3 287 0191
Türkiye	WITTENSTEIN Güç Aktarma Sistemleri Tic. Ltd. Şti.	info@wittenstein.com.tr	+90 216 709 21 23

© WITTENSTEIN alpha GmbH 2023

Inhoudelijke en technische wijzigingen voorbehouden.

Inhoudsopgave

1	Over deze handleiding	2
1.1	Informatiesymbolen en kruisverwijzingen	2
1.2	Omvang van de levering	2
2	Veiligheid	3
2.1	Beoogd gebruik	3
3	Montage.....	3
3.1	Motor aan de reductiekast monteren	3
3.2	Reductiekast aan een machine monteren (HDP ⁺).....	3
3.3	Reductiekast/servoactuator aan een machine monteren (HDV, axenia value)...	4
3.4	Aanbouw aan de aandrijfszijde	5
4	Bijlage.....	5
4.1	O-ring monteren	5
4.2	Afdichtschijf demonteren (PTFE-ring).....	6
4.3	Aanvullende informatie.....	6

1 Over deze handleiding

Deze handleiding beschrijft hoe u montagesets bevestigt op de HDP⁺- of HDV-reductiekasten en de axenia value-servoactuator. Deze handleiding geldt als aanvulling op de standaard-handleiding. Tegenstrijdige gegevens in de standaard-handleiding zijn daarmee ongeldig.

De exploitant moet waarborgen, dat deze handleiding door alle personen, die verantwoordelijk zijn voor het installeren, gebruiken of onderhouden van de reductiekast/servoactuator, is gelezen en begrepen.

Bewaar de handleiding binnen handbereik in de buurt van de reductiekast/servoactuator.

Informeer collega's, die in de buurt van de machine werken, over de **Veiligheids- en waarschuwingsaanwijzingen**, zodat niemand in gevaar komt.

De originele handleiding is geschreven in het Duits, alle andere taalvarianten zijn vertalingen van deze handleiding.

1.1 Informatiesymbolen en kruisverwijzingen

De volgende informatiesymbolen worden gebruikt:

- roept op tot handelen
 - ➔ toont het gevolg van een handeling
 - ① geeft aanvullende informatie over de handeling

Een kruisverwijzing heeft betrekking op het hoofdstuknummer en de titel van de doelparagraaf (bijv. 2.1 "Beoogd gebruik").

Een kruisverwijzing naar een tabel heeft betrekking op het tabelnummer (bijv. tabel "Tbl-15").

1.2 Omvang van de levering

- Controleer de levering aan de hand van de pakbrief op volledigheid.
 - ① Ontbrekende onderdelen of schade moeten onmiddellijk worden gemeld bij de expediteur, de verzekering of schriftelijk bij **WITTENSTEIN alpha GmbH**.

2 Veiligheid

Deze handleiding, met name de veiligheidsaanwijzingen, en de regels en voorschriften die op de plaats van gebruik gelden, moeten door alle personen, die met de reductiekast/servoactuator werken, in acht worden genomen.

Aanvullend op de in deze handleiding en de standaard-handleiding genoemde veiligheidsaanwijzingen moeten de algemeen geldende wettelijke en overige regelingen en voorschriften betreffende preventie van ongevallen (bijv. persoonlijke beschermingsmiddelen) en milieubescherming in acht worden genomen.

2.1 Beoogd gebruik

De montageset is bedoeld voor een eenvoudig te reinigen en tegen corrosie beschermde bevestiging van reductiekasten en servoactuatoren in **Hygienic Design**.

- Gebruik de mounting kit alleen volgens het beoogd gebruik en in een veiligheidstechnisch perfecte toestand, om gevaar voor de gebruiker of schade aan de machine te vermijden.

3 Montage

- Neem ook de aanwijzingen in de standaardhandleiding in acht.

3.1 Motor aan de reductiekast monteren

- Leg bij reductiekasten met **Hygienic Design** een passende afdichtring tussen adapterplaat en motor om lekkage te voorkomen.
- ① Aanvullend biedt **WITTENSTEIN alpha GmbH** een desbetreffende afdichtplaat aan.

3.2 Reductiekast aan een machine monteren (HDP⁺)

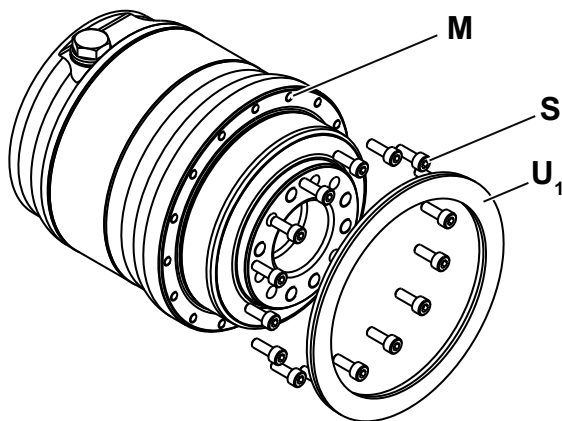

In de behuizing van de reductiekast zijn getapte boringen [M] voor de schroefverbinding met uw machine aanwezig.

- Reinig de aandrijfflens, de centrering en het installatieoppervlak grondig.

De klant moet zelf voor de bouten zorgen. **WITTENSTEIN alpha GmbH** biedt hiervoor passende mounting kits aan (zie tabel "Tbl-1").

De volgende mounting kits zijn verkrijgbaar:

Grootte HDP ⁺	010	025	050
Artikelcode voor mounting kit	20057980	20061330	20055979

Tbl-1: Mounting kit

De mounting kits bevatten de volgende onderdelen:

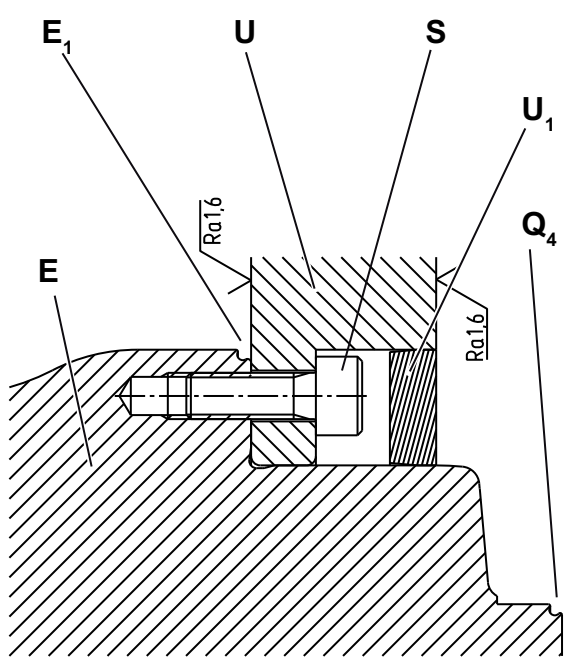
		Aanduiding
	E ₁	O-ring ① Instructies voor de montage vindt u in hoofdstuk 4.1 "O-ring monteren".
	U	Machine (aanbouwflens voor reductiekast) *
	S	Bout (aanbouw machine) *
	U ₁	Afdichtschijf ① Instructies voor de demontage van de afdichtschijf vindt u in hoofdstuk 4.2 "Afdichtschijf demonteren (PTFE-ring)".
	Q ₄	O-ring
	E	Reductiekast HDP ⁺ *
* 'Afdichtschijf demonteren (PTFE-ring)'.		

Tbl-2: Onderdelen in mounting kit

- ① Monteer de reductiekast zodanig dat de afsluitschroef naar beneden wijst. Dit komt de reiniging ten goede.
- ① Let er op dat de bevestigingsbouten [S] in de aanbouwflens [U] verzonken zijn. Gebruik voor de afdichting een afdichtschijf [U₁] en O-ringen [E₁, Q₄].

3.3 Reductiekast/servoactuator aan een machine monteren (HDV, axenia value)

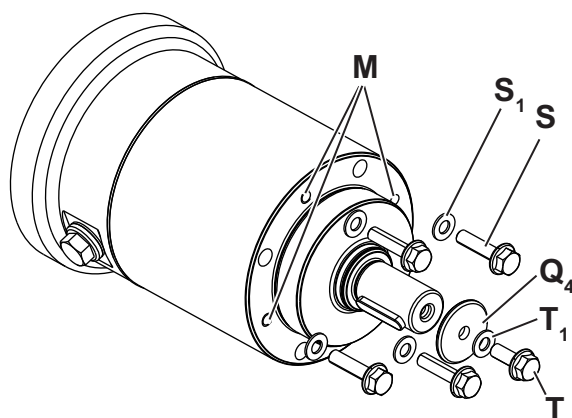

In de behuizing van de reductiekast zijn vier getapte boringen [M] voor de schroefverbinding met uw machine aanwezig.

- Reinig de aandrijfas, de centrering en het installatieoppervlak grondig.

De klant moet zelf voor de bouten zorgen. **WITTENSTEIN alpha GmbH** biedt hiervoor passende mounting kits aan (zie tabel "Tbl-1").

De volgende mounting kits zijn verkrijgbaar:

Grootte	HDV 015	AVF 1	HDV 025	AVF 2	HDV 035	AVF 3
Artikelcode voor mounting kit	20058220		20058222		20058221	

Tbl-3: Mounting kit

De mounting kits bevatten de volgende onderdelen:

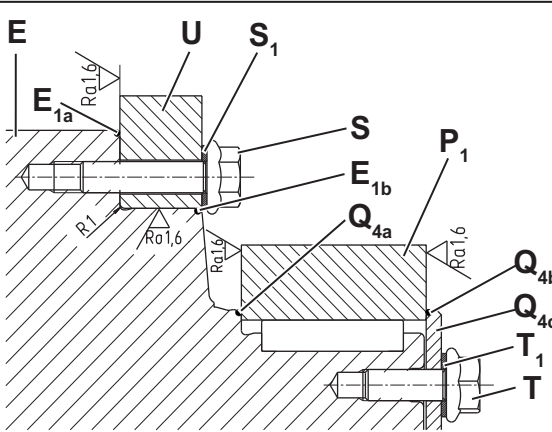
	Aanduiding	
	S ₁	Schroefkopafdichting
	S	Bout (aanbouw machine)
	Q _{4c}	Schijf (aanbouw machine)
	T ₁	Schroefkopafdichtingen
	T	Bout (aanbouw machine)
	E	Reductiekast HDV/ Servoactuator axenia value *
	U	Machine (aanbouwflens voor reductiekast) *
	E _{1a}	O-ring ① Instructies voor de montage vindt u in hoofdstuk 4.1 "O-ring monteren".
	E _{1b}	O-ring
	P ₁	Aanbouwcomponent aandrijfzijde (bijv. tandwiel) *
	Q _{4a}	O-ring
	Q _{4b}	O-ring
* 'Afdichtschijf demonteren (PTFE-ring)'.		

Tbl-4: Onderdelen in mounting kit

- ① Monteer de reductiekast zodanig dat de afsluitschroef naar beneden wijst. Dit komt de reiniging ten goede.
- ① Gebruik voor de afdichting schroefkopafdichtingen [S₁] en O-ringen [E_{1a}, E_{1b}].

3.4 Aanbouw aan de aandrijfzijde

- Dicht de eventueel ontstane ruimte bij de aanbouw op de aandrijfzijde af.
 - ① Gebruik voor de afdichting schroefkopafdichtingen en O-ringen.
- WITTENSTEIN alpha GmbH** biedt hiervoor passende mounting kits aan.

4 Bijlage

4.1 O-ring monteren

• Neem ook de aanwijzingen in de standaardhandleiding in acht.

- Smeer de O-ring lichtjes in met een voedselveilig smeermiddel.
- Rol de O-ring over de behuizing van de reductiekast/servoactuator.
- Schroef de reductiekast/servoactuator met vier bouten slechts handvast aan de machine vast (aanbouwflens voor reductiekast). Draai vervolgens de bouten weer één slag los.
- Trek de reductiekast/servoactuator terug zodat de groef voor de O-ring groter wordt.
- Rol de O-ring in de groef.
- Controleer of de O-ring goed in de groef zit.
- Draai de vier bouten kruiselings vast met een momentsleutel.
- Draai de overige bouten erin.

4.2 Afdichtschijf demonteren (PTFE-ring)

	De afsluitschijf kan alleen worden gedemonteerd door deze kapot te maken!
--	---

- Boor een gat in het midden van de afdichtschijf.
- Steek een geschikte schroevendraaier in het gat en haal de afdichtschijf eruit.
 - ① Pas op dat u de reductiekast of het machinebed niet beschadigt.
- Voer de afdichtschijf af op de daarvoor bestemde verwerkingspunten.
 - ① Houd rekening met de geldende nationale voorschriften voor het afvoeren.

4.3 Aanvullende informatie

- Ga voor meer informatie naar onze website onder www.wittenstein.biz. Of neem contact op met onze Customer Service service-alpha@wittenstein.de

WITTENSTEIN alpha GmbH

Customer Service

Walter-Wittenstein-Straße 1

D-97999 Igersheim

Tel.: +49 7931 493-12900

© WITTENSTEIN alpha GmbH 2023

Revisiegeschiedenis

Revisie	Datum	Commentaar	Hoofstuk
01	23.03.18	Nieuw opgesteld	Alle
02	07.08.23	axenia value, O-ring, Afdichtschijf	Alle 4



alpha

WITTENSTEIN alpha GmbH · Walter-Wittenstein-Straße 1 · 97999 Igersheim · Germany
Tel. +49 7931 493-12900 · info@wittenstein.de

WITTENSTEIN - one with the future

www.wittenstein-alpha.de