



WITTENSTEIN

alpha

# Hygienic Design Mounting Kit

Henvisningsblad

## WITTENSTEIN alpha GmbH

Walter-Wittenstein-Straße 1

D-97999 Igersheim

Germany

### Kundeservice

		✉	☎
Deutschland	WITTENSTEIN alpha GmbH	service@wittenstein.de	+49 7931 493-12900
Benelux	WITTENSTEIN BVBA	service@wittenstein.biz	+32 9 326 73 80
Brasil	WITTENSTEIN do Brasil	vendas@wittenstein.com.br	+55 15 3411 6454
中国	威腾斯坦（杭州）实业有限公司	service@wittenstein.cn	+86 571 8869 5856
Österreich	WITTENSTEIN GmbH	office@wittenstein.at	+43 2256 65632-0
Danmark	WITTENSTEIN AB	info@wittenstein.dk	+45 4027 4151
France	WITTENSTEIN sarl	info@wittenstein.fr	+33 134 17 90 95
Great Britain	WITTENSTEIN Ltd.	sales.uk@wittenstein.co.uk	+44 1782 286 427
Italia	WITTENSTEIN S.P.A.	customerservice@wittenstein.it	+39 02 241357-1
日本	ウィッテンシュタイン株式会社	sales@wittenstein.jp	+81-3-6680-2835
North America	WITTENSTEIN holding Corp.	technicalsupport@wittenstein-us.com	+1 630-540-5300
España	WITTENSTEIN S.L.U.	info@wittenstein.es	+34 93 479 1305
Sverige	WITTENSTEIN AB	info@wittenstein.se	+46 40-26 50 10
Schweiz	WITTENSTEIN AG Schweiz	sales@wittenstein.ch	+41 81 300 10 30
台湾	威腾斯坦有限公司	info@wittenstein.tw	+886 3 287 0191
Türkiye	WITTENSTEIN Güç Aktarma Sistemleri Tic. Ltd. Şti.	info@wittenstein.com.tr	+90 216 709 21 23

© WITTENSTEIN alpha GmbH 2023

Indholdsmæssige og tekniske ændringer forbeholdt.

## Indholdsfortegnelse

<b>1 Om denne vejledning .....</b>	<b>2</b>
1.1 Informationssymboler og krydshenvisninger .....	2
1.2 Leveringsomfang.....	2
<b>2 Sikkerhed .....</b>	<b>3</b>
2.1 Bestemmelsesmæssig anvendelse.....	3
<b>3 Montering .....</b>	<b>3</b>
3.1 Montering af motoren på gearet.....	3
3.2 Montering af gear på en maskine (HDP <sup>+</sup> ).....	3
3.3 Monter gearet/servoaktuatoren til en maskine (HDV, axenia value).....	4
3.4 Montering på udgangssiden (HDP <sup>+</sup> , HDV) .....	5
<b>4 Bilag.....</b>	<b>5</b>
4.1 Monter O-ring .....	5
4.2 Afmonter tætningskiven (PTFE-ring).....	6
4.3 Yderligere informationer.....	6

## 1 Om denne vejledning

Denne vejledning beskriver, hvordan monterings sæt monteres på HDP<sup>+</sup> eller HDV gearene og servoaktuatoren axenia value.

Operatørerne skal sikre, at alle personer, der får til opgave at varetage installation, drift eller vedligeholdelse af gearet/servoaktuatoren, har læst og forstået vejledningen.

Opbevar denne vejledning i nærheden af gearet/servoaktuatoren, så den altid er klar til brug.

Informér de af dine kollegaer, der arbejder omkring maskinen, om **sikkerhedsregler og advarsler**, så ingen kommer til skade.

Originaludgaven af denne vejledning er på tysk, alle andre sprogversioner er oversættelser af denne vejledning.

### 1.1 Informationssymboler og krydshenvisninger

Der anvendes følgende informationssymboler:

- opfordrer til handling
- ➞ viser følgerne af en handling
- ⓘ giver yderligere informationer om handlingen

En krydshenvisning henviser til kapitelnummeret og overskriften på det pågældende afsnit (f. eks. 2.1 "Bestemmelsesmæssig anvendelse").

En krydshenvisning til en tabel henviser til tabelnummeret (f. eks. tabel "Tbl-15").

### 1.2 Leveringsomfang

- Kontrollér vha. følgesedlen, om leveringen er komplet.
- ⓘ Manglende dele eller skader skal omgående meddeles skriftligt til speditøren, forsikringen eller **WITTENSTEIN alpha GmbH**.

## 2 Sikkerhed

Denne vejledning, særligt sikkerhedsreglerne, og de regler og forskrifter, som gælder på arbejdsstedet, skal følges af alle personer, der arbejder med gearet/servoaktuatoren.

Ud over de sikkerhedsanvisninger, der er nævnt i standardvejledningen, skal de almenyldige lovgivningsmæssige og øvrige regler og forskrifter til forebyggelse af ulykker (f.eks. personligt beskyttelsesudstyr) og til miljøbeskyttelse følges.

### 2.1 Bestemmelsesmæssig anvendelse

Monteringssættet bruges til rengøringsvenlig og korrosionsbeskyttet fastgørelse af gear og servoaktuatorer i **Hygienic Design**.

- Anvend kun monterings sættet i henhold til dets bestemmelsesmæssige formål og i en god sikkerhedsteknisk tilstand for at undgå farer for brugeren eller beskadigelser på maskinen.

## 3 Montering

	<ul style="list-style-type: none"> <li>Overhold også instruktionerne i standardmanualen.</li> </ul>
--	---

### 3.1 Montering af motoren på gearet

	<ul style="list-style-type: none"> <li>Ved gear i <b>Hygienic Design</b> anbringes en passende tætningsring mellem adapterpladen og motoren for at forhindre lækage.</li> <li>❶ <b>WITTENSTEIN alpha GmbH</b> tilbyder i øvrigt en tilsvarende tætningsplade.</li> </ul>
--	--

### 3.2 Montering af gear på en maskine (HDP<sup>+</sup>)

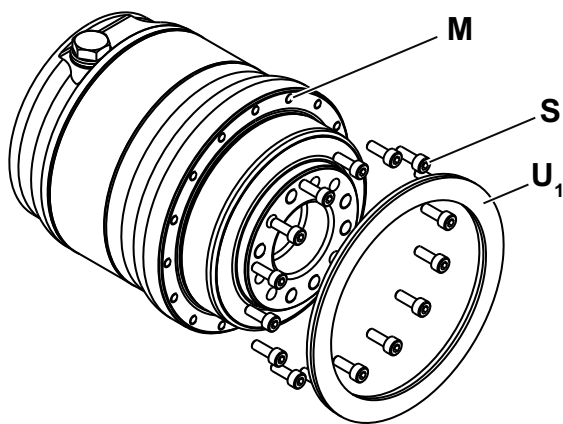

Der er gevindhuller [M] i gearhuset til boltning til din maskine.

- Rengør udgangsflange, centrering og anlægsflade grundigt.

Skruer skal fremskaffes af kunden.

**WITTENSTEIN alpha GmbH** tilbyder passende monterings sæt til dette (se tabel "Tbl-1").

Følgende monterings sæt er til rådighed:

Størrelse HDP <sup>+</sup>	010	025	050
Artikelkode til monterings sæt	20057980	20061330	20055979

Tbl-1: Monterings sæt

Monteringsæt omfatter følgende enkelte dele:

	E <sub>1</sub>	O-ring ① Monteringsvejledning findes i kapitel 4.1 "Monter O-ring".
	U	Maskine (monteringsflange til gear) *
	S	Skrue (montering maskine) *
	U <sub>1</sub>	Tætningskive ① Tætningskivens afmonteringsvejledning findes i kapitel 4.2 "Afmonter tætningskiven (PTFE-ring)".
	Q <sub>4</sub>	O-ring
	E	Gear HDP+ *
	* Indgår ikke i leveringsomfanget.	

Tbl-2: Enkelt dele i monteringsæt

- ① Monter gearet, så lukkeskruen peger nedad. Dette understøtter nem rengøring.
- ① Sørg for, at monterings skrue [S] i monteringsflangen [U] er forsænkede. Brug en tætningskive [U<sub>1</sub>] og O-ringe [E<sub>1</sub>, Q<sub>4</sub>] til forsegling.

3.3 Monter gearet/servoaktuatoren til en maskine (HDV, axenia value)

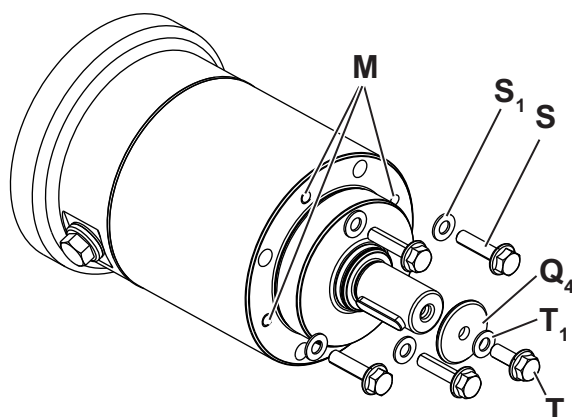

Der er fire gevindhuller [M] i gearhuset til boltning til din maskine.

- Rengør udgangsaksel, centring og anlægsflade grundigt.

Skrue skal fremskaffes af kunden.  
WITTENSTEIN alpha GmbH tilbyder passende monteringsæt til dette (se tabel "Tbl-1").

Følgende monteringsæt er til rådighed:

Størrelse	HDV 015	AVF 1	HDV 025	AVF 2	HDV 035	AVF 3
Artikelkode til monteringsæt	20058220		20058222		20058221	

Tbl-3: Monteringsæt

Monteringssæt omfatter følgende enkelte dele:

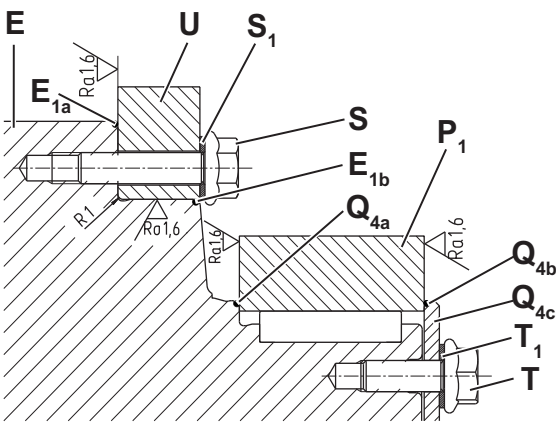
		Betegnelse
	S <sub>1</sub>	Skruehovedtætning
	S	Skrue (montering maskine)
	Q <sub>4c</sub>	Skive (montering udgang)
	T <sub>1</sub>	Skruehovedtætninger
	T	Skrue (montering udgang)
	E	Gear HDV/ Servoaktuatoren axenia value *
	U	Maskine (monteringsflange til gear) *
	E <sub>1a</sub>	O-ring ① Monteringsvejledning findes i kapitel 4.1 "Monter O-ring".
	E <sub>1b</sub>	O-ring
	P <sub>1</sub>	Komponent udgangsside (f.eks. tandhjul) *
	Q <sub>4a</sub>	O-ring
	Q <sub>4b</sub>	O-ring

\* Indgår ikke i leveringsomfanget.

Tbl-4: Enkelte dele i monteringsæt

- ① Monter gearet, så lukkeskruen peger nedad. Dette understøtter nem rengøring.
- ① Brug skruehovedtætninger [S<sub>1</sub>] og O-ringe [E<sub>1a</sub>, E<sub>1b</sub>] til tætning.

### 3.4 Monteringer på udgangssiden

- Tilstop eventuelle spalter ved montering på udgangssiden.
- ① Brug skruehovedtætninger og O-ringe til tætning.

**WITTENSTEIN alpha GmbH** tilbyder passende monteringsæt til dette.

## 4 Bilag

### 4.1 Monter O-ring

- |   |
|---|
| <ul style="list-style-type: none"> <li>• Overhold også instruktionerne i standardmanualen.</li> </ul> |
|---|

- Smør O-ringen let med et fødevarerodkendt smøremiddel.
- Rul O-ringen over gearet/servoaktuatorhuset.
- Skru gearet/servoaktuatoren med hånden til maskinen med fire skruer (monteringsflange til gear). Løsn derefter skruerne igen en omgang.
- Træk gearet/servoaktuatoren tilbage, så rillen til O-ringen bliver større.
- Rul O-ringen ind i rillen.
- Kontroller, at O-ringen sidder korrekt i rillen.
- Spænd de fire skruer over kryds med en momentnøgle.
- Skru de resterende skruer i.

#### 4.2 Afmonter tætningsskiven (PTFE-ring)

Tætningsskiven kan <b>kun</b> fjernes ved at den ødelægges!
---

- Bor et hul i midten af tætningsskiven.
- Indsæt en passende skruetrækker i borehullet, og løft tætningsskiven ud.
  - ① Pas på ikke at beskadige gearret eller maskinlejet.
- Bortskaf tætningsskiven på de dertil beregnede indsamlingssteder.
  - ① Vær opmærksom på de gældende nationale forskrifter i forbindelse med bortskaffelsen.

#### 4.3 Yderligere informationer

- Du kan finde yderligere informationer på vores hjemmeside på [www.wittenstein-alpha.de](http://www.wittenstein-alpha.de).  
Eller du kan henvende dig til vores kundeservice [service-alpha@wittenstein.de](mailto:service-alpha@wittenstein.de)

#### WITTENSTEIN alpha GmbH

Kundeservice

Walter-Wittenstein-Straße 1

D-97999 Igersheim

Tlf.: +49 7931 493-12900

© WITTENSTEIN alpha GmbH 2023



**Revisionshistorie**

<b>Revision</b>	<b>Dato</b>	<b>Kommentar</b>	<b>Kapitel</b>
01	23.03.18	Nyoprettelse	Alle
02	07.08.23	axenia value, O-ring, Tætningskive	Alle 4



alpha

WITTENSTEIN alpha GmbH · Walter-Wittenstein-Straße 1 · 97999 Igersheim · Germany  
Tel. +49 7931 493-12900 · [info@wittenstein.de](mailto:info@wittenstein.de)

**WITTENSTEIN - one with the future**

**[www.wittenstein-alpha.de](http://www.wittenstein-alpha.de)**