



**WITTENSTEIN**

alpha

## Hygienic Design Mounting Kit

Uyarı yaprađı

**WITTENSTEIN alpha GmbH**

Walter-Wittenstein-Straße 1  
D-97999 Igersheim  
Germany

**Customer Service**

		✉	)
Deutschland	WITTENSTEIN alpha GmbH	service@wittenstein.de	+49 7931 493-12900
Benelux	WITTENSTEIN BVBA	service@wittenstein.biz	+32 9 326 73 80
Brasil	WITTENSTEIN do Brasil	vendas@wittenstein.com.br	+55 15 3411 6454
中国	威騰斯坦（杭州）实业有限公司	service@wittenstein.cn	+86 571 8869 5856
Österreich	WITTENSTEIN GmbH	office@wittenstein.at	+43 2256 65632-0
Danmark	WITTENSTEIN AB	info@wittenstein.dk	+45 4027 4151
France	WITTENSTEIN sarl	info@wittenstein.fr	+33 134 17 90 95
Great Britain	WITTENSTEIN Ltd.	sales.uk@wittenstein.co.uk	+44 1782 286 427
Italia	WITTENSTEIN S.P.A.	customerservice@wittenstein.it	+39 02 241357-1
日本	ヴィッテンシュタイン株式会社	sales@wittenstein.jp	+81-3-6680-2835
North America	WITTENSTEIN holding Corp.	technicalsupport@wittenstein-us.com	+1 630-540-5300
España	WITTENSTEIN S.L.U.	info@wittenstein.es	+34 93 479 1305
Sverige	WITTENSTEIN AB	info@wittenstein.se	+46 40-26 50 10
Schweiz	WITTENSTEIN AG Schweiz	sales@wittenstein.ch	+41 81 300 10 30
台湾	威騰斯坦有限公司	info@wittenstein.tw	+886 3 287 0191
Türkiye	WITTENSTEIN Güç Aktarma Sistemleri Tic. Ltd. Şti.	info@wittenstein.com.tr	+90 216 709 21 23

© WITTENSTEIN alpha GmbH 2023

İçerik ve teknik değişiklikler yapma hakkı saklıdır.

## İçindekiler

<b>1 Kılavuz hakkında .....</b>	<b>2</b>
1.1 Bilgi sembolleri ve göndermeler .....	2
1.2 Teslimat kapsamı .....	2
<b>2 Güvenlik .....</b>	<b>3</b>
2.1 Amaca uygun kullanım.....	3
<b>3 Yerleştirme .....</b>	<b>3</b>
3.1 Motorun redüktöre montajı .....	3
3.2 Redüktörün bir makinaya bağlanması (HDP <sup>+</sup> ).....	3
3.3 Redüktör / Servo aktüatörün makineye montajı (HDV, axenia value).....	4
3.4 Çıkış mili geometrisi .....	5
<b>4 Ekler.....</b>	<b>5</b>
4.1 O-Ring montajı .....	5
4.2 Sızdırmazlık Contasını Sökme (PTFE-Ring).....	6
4.3 Tamamlayıcı bilgiler .....	6

## 1 Kılavuz hakkında

Bu kılavuz, montaj kitlerinin HDP<sup>+</sup> veya HDV redüktörlerine ve axenia value servo aktüatöre nasıl monte edileceğini açıklamaktadır. Bu kılavuz standart kılavuz için bir eklenti yaprağı olarak geçerlidir. Standart kılavuzdaki bu kılavuza aykırı düşen bilgiler geçersizdir.

Kullanıcı bu kılavuzun redüktörün/servo aktüatörünün makineye/motora montajı, çalıştırılması ya da bakımı ile görevlendirilen tüm kişiler tarafından okunmasını ve anlaşılmasını sağlamak zorundadır.

Bu kılavuzu redüktörün/servo aktüatörünün yakınında ve erişime kolay biçimde koruyun.

Kimseye zarar gelmemesi için, makina çevresinde çalışan personele **Güvenlik ve Uyarı Bilgilendirmeleri** üzerine açıklama yapın.

Farklı lisanlardaki sürümler orijinal Almanca kullanım kılavuzundan tercüme edilmiştir.

### 1.1 Bilgi sembolleri ve göndermeler

Kullanılan bilgi sembolleri:

- bir müdahale yapmanızı ister
  - ➔ yapacağınız bir müdahalenin sonucunu gösterir
  - ① size gerekli müdahale ile ilgili ek bilgiler verir

Bir doküman içi gönderme bölüm numarası ve hedef alt bölümün başlığı üzerine yapılır (ör. 2.1 "Amaca uygun kullanım").

Bir tabloya gönderme tablo numarası üzerinde yapılır (ör. Tablo "Tbl-15").

### 1.2 Teslimat kapsamı

- İrsaliye belgesine bakarak teslimatın tam olup olmadığını kontrol edin.
  - ① Eksik parçaları veya hasarları hemen nakliyeciy firmaya, sigorta firmasına ya da **WITTENSTEIN alpha GmbH** firmasına yazılı olarak bildirin.

## 2 Güvenlik

Redüktör/servo aktüatörü ile iş yapan tüm çalışanlar bu kılavuza, özellikle güvenlik uyarılarına, ve kullanım yeri için geçerli kural ve yönetmeliklere uymalıdır.

Burada ve standart kılavuzda belirtilen güvenlik bilgilendirmelerine ek olarak, kaza önleme (ör. kişisel koruyucu donanımlar) ve çevreyi koruma ile ilgili genel geçerli yasal ve diğer kurallara ve yönetmeliklere uyulmalıdır.

### 2.1 Amaca uygun kullanım

Montaj Kiti, **Hygienic Design**'da redüktörlerin ve servo aktüatörlerin kolay temizlenmesi ve aşınmaya karşı korunması için kullanılır.

- Kullanıcı için tehlikeleri ya da makinadaki hasarları önlemek için montaj kiti, yalnız amacına uygun işlerde ve güvenlik açısından eksiksiz durumda iken kullanılmalıdır.

## 3 Yerleştirme

	<ul style="list-style-type: none"> <li>• Standart kılavuzdaki uyarıları da dikkate alın.</li> </ul>
--	---

### 3.1 Motorun redüktöre montajı

	<ul style="list-style-type: none"> <li>• Sızıntıları önlemek için, <b>Hygienic Design</b>'ndaki redüktörlerde, adaptör plakası ile motor arasına uygun bir sızdırmazlık bileziği yerleştirin.</li> <li>① Ek olarak <b>WITTENSTEIN alpha GmbH</b> bir uygun sızdırmazlık sacı sunar.</li> </ul>
--	--

### 3.2 Redüktörün bir makinaya bağlanması (HDP<sup>+</sup>)

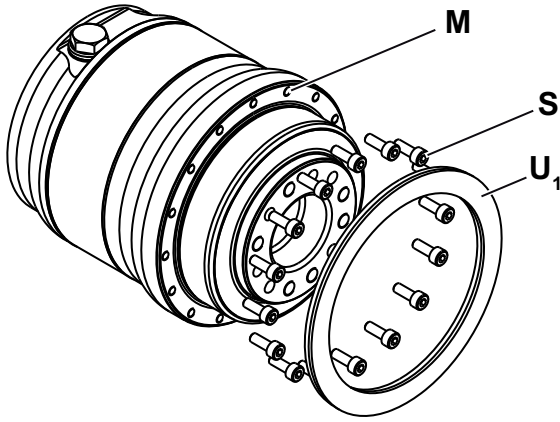

Redüktörün makineye bağlanabilmesi için civata delikleri [M] bulunuyor.

- Çıkış flanşını, merkezleme ve birleşme yüzeylerini iyice temizleyin.

Cıvatalar, müşteri tarafından temin edilmelidir. **WITTENSTEIN alpha GmbH** bunun için uygun montaj kiti sunuyor (Bkz. Tablo "Tbl-1").

Aşağıdaki montaj kiti teslim edilebilir:

Büüklük HDP <sup>+</sup>	010	025	050
Montaj kiti için ürün kodu	20057980	20061330	20055979

Tbl-1: Montaj kiti

Montaj kitleri aşağıdaki tekil parçaları kapsar:

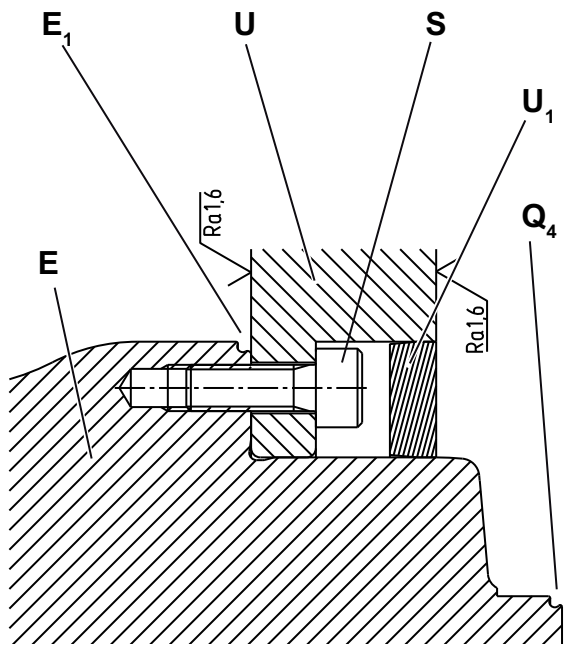
		Adlandırma
	E <sub>1</sub>	O-halka ① Montaj işlemi ile ilgili bilgi notunu 4.1 "O-Ring montajı".
	U	Makine (redüktör için montaj flanşı) *
	S	Civata (makineye montaj) *
	U <sub>1</sub>	Sızdırmazlık diskisi ① Sızdırmazlık contasının sökme işlemi ile ilgili bilgi notunu 4.2 "Sızdırmazlık Contasını Sökme (PTFE-Ring)".
	Q <sub>4</sub>	O-halka
	E	Redüktör HDP <sup>+</sup> *
* Teslimat kapsamına dahil değildir.		

Tbl-2: Montaj kitindeki tekil parçalar

- ① Redüktörü, kapama vidası aşağıya bakacak şekilde monte edin. Bu, temizleme işlemini kolaylaştırır.
- ① Tespit civatalarının [S], montaj flanşı [U] içine girmiş olmasına dikkat edin. Sızdırmazlığı sağlamak için, bir sızdırmazlık diskisi [U<sub>1</sub>] ve de O-halkalar [E<sub>1</sub>, Q<sub>4</sub>] kullanın.

### 3.3 Redüktör / Servo aktüatörün makineye montajı (HDV, axenia value)

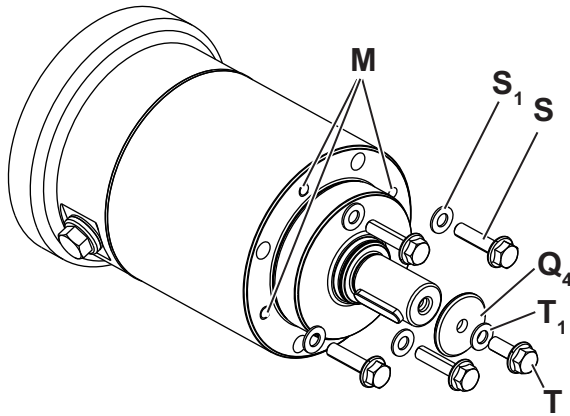

Redüktörün makineye bağlanabilmesi için dört tane civata deliği [M] bulunuyor.

- Çıkış milini, merkezleme ve birleşme yüzeylerini iyice temizleyin.

Civatalar, müşteri tarafından temin edilmelidir. **WITTENSTEIN alpha GmbH** bunun için uygun montaj kitleri sunuyor (Bkz. Tablo "Tbl-1").

Aşağıdaki montaj kitleri teslim edilebilir:

Büyüklik	HDV 015	AVF 1	HDV 025	AVF 2	HDV 035	AVF 3
Montaj kiti için ürün kodu	20058220		20058222		20058221	

Tbl-3: Montaj kiti

Montaj kitleri aşağıdaki tekil parçaları kapsar:

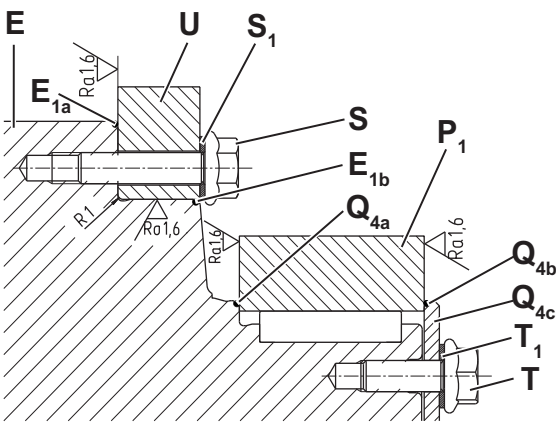
		Adlandırma	
		Simge	Adlandırma
	$S_1$	Cıvata kafası contası	
	S	Cıvata (makineye montaj)	
	$Q_{4c}$	Disk (çıkışa montaj)	
	$T_1$	Cıvata kafası contaları	
	T	Cıvata (çıkışa montaj)	
	E	Redüktör HDV / Servo aktüatör axenia value *	
	U	Makine (redüktör için montaj flanşı) *	
	$E_{1a}$	O-halka ① Montaj işlemi ile ilgili bilgi notunu 4.1 "O-Ring montajı".	
	$E_{1b}$	O-halka	
	$P_1$	Çıkış tarafı Montaj parçası (örn. dişli çark) *	
	$Q_{4a}$	O-halka	
	$Q_{4b}$	O-halka	

\* Teslimat kapsamına dahil değildir.

Tbl-4: Montaj kitindeki tekil parçalar

- ① Redüktörü, kapama vidası aşağıya bakacak şekilde monte edin. Bu, temizleme işlemi kolaylaştırır.
- ① Sızdırmazlığı sağlamak için, cıvata kafası contaları [ $S_1$ ] ve de O-halkalar [ $E_{1a}$ ,  $E_{1b}$ ] kullanın.

### 3.4 Çıkış mili geometrisi

- Çıkış tarafında montaj sırasındaki olası aralıkları contalayın.
  - ① Sızdırmazlığı sağlamak için, cıvata kafası contaları ve de O-halkalar kullanın.
- WITTENSTEIN alpha GmbH** bunun için uygun montaj kitleri sunuyor.

## 4 Ekler

### 4.1 O-Ring montajı

• Standart kılavuzdaki uyarıları da dikkate alın.
---

- O-Ringi gıda sınıfı yağlayıcı ile biraz yağlayın.
- O-Ringi redüktör muhafazası / servo aktüatör muhafazası üzerinde döndürün.
- Redüktör / servo aktüatörü makineye dört cıvatayla elinizi kullanarak takın (redüktör için montaj flanşı). Ardından cıvataları tekrar bir tur gevşetin.
- Redüktörü / servo aktüatörü geri çekin, böylece O-Ring için oyuk daha büyük hale gelir.
- O-Ringi oyuğun içine döndürün.
- O-Ringin oyuğa doğru şekilde oturup oturmadığını kontrol edin.
- Dört cıvatayı bir tork anahtarı ile çapraz olarak sıkın.
- Kalan cıvataları takın.

## 4.2 Sızdırmazlık Contasını Sökme (PTFE-Ring)

Sızdırmazlık contası sökülürken hasar alır!

- Sızdırmazlık contasının ortasına bir delik açın.
- Uygun bir tornavidayı deliğe sokun ve sızdırmazlık contasını dışarı çıkarın.
  - ① Redüktöre veya makine yatağına zarar vermemeye dikkat edin.
- Sızdırmazlık contasını bunun için öngörölmüş atık imha noktalarında imha edin.
  - ① Atık imhası için geçerli yasal düzenlemelere uyun.

## 4.3 Tamamlayıcı bilgiler

- Diğer bilgiler için web sitemizi ziyaret edin [www.wittenstein-alpha.de](http://www.wittenstein-alpha.de). Veya [service-alpha@wittenstein.de](mailto:service-alpha@wittenstein.de) adresindeki müşteri hizmetlerimize başvurun

### WITTENSTEIN alpha GmbH

Customer Service

Walter-Wittenstein-Straße 1

D-97999 Igersheim

Tel.: +49 7931 493-12900

© WITTENSTEIN alpha GmbH 2023



**Revizyon gemiři**

Düzenleme	Tarih	Yorum	Bölüm
01	23.03.18	Yenilendi	Tümü
02	07.08.23	axenia value, O-halka, Sızdırmazlık diski	Tümü 4



alpha

WITTENSTEIN alpha GmbH · Walter-Wittenstein-Straße 1 · 97999 Igersheim · Germany  
Tel. +49 7931 493-12900 · [info@wittenstein.de](mailto:info@wittenstein.de)

**WITTENSTEIN - one with the future**

**[www.wittenstein-alpha.de](http://www.wittenstein-alpha.de)**